

IF71 GRACE SINGLE



2px



1-2h

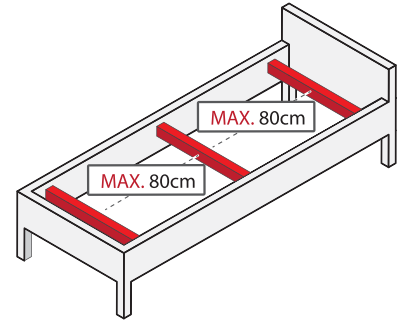
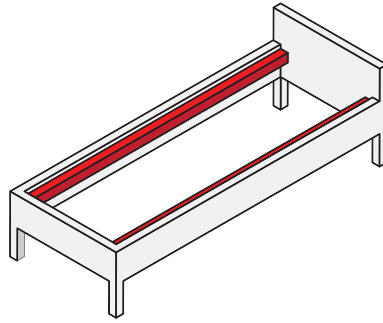
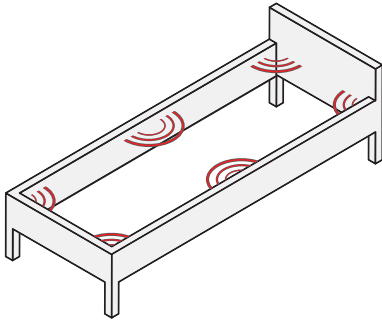

DEUTSCH

Bitte lesen Sie die Anleitung sorgfältig durch, bevor Sie mit der Montage beginnen. Eine unsachgemäße Montage kann die Sicherheit und Langlebigkeit des Produkts beeinträchtigen.

Unterstützt

Um Beschädigungen am Lattenrost zu vermeiden, prüfen Sie bitte vor der Montage, ob Ihr Einzelbett über **6 Auflagepunkte** verfügt. Alle Lattenroste müssen, wie abgebildet, über alle Auflagepunkte verfügen.

Maximale Tragfähigkeit

Dieser Lattenrost ist für ein maximales Gewicht von **150 kg** (Einzelbettgröße) ausgelegt. Überschreiten Sie diese Grenze nicht, da dies die Sicherheit des Benutzers und die Produktstabilität beeinträchtigen kann.

Sicheres Bewegen des Rahmens

Sollte das Bewegen des Rahmens nach der Montage erforderlich sein, führen Sie dies stets zu zweit durch, um Beschädigungen der Konstruktion zu vermeiden und die Sicherheit zu gewährleisten. Heben Sie den Rahmen an, anstatt ihn zu ziehen, um sowohl die Eisen- und Holzkonstruktion als auch den Boden zu schonen.

ENGLISH

Please read the instructions carefully before starting the assembly. Incorrect assembly may compromise the safety and durability of the product.

Supports

To avoid damage to the slatted bed frame, please check that you have **6 support points** in a Single Size bed before starting the installation. All slatted bed frames must have all supports as shown in the picture.

Maximum Weight Capacity

This frame supports a maximum weight of **150kg** in the Single Size. Do not exceed this limit, as it may compromise user safety and product integrity.

Safe Frame Movement

If moving the frame after assembly is necessary, always do so with two people to avoid damage to the structure and ensure safety. Lift the frame instead of dragging it to protect both the iron and wood structure and the floor surface.

ESPAÑOL

Por favor, lea atentamente las instrucciones antes de comenzar el montaje. Un montaje incorrecto puede comprometer la seguridad y durabilidad del producto.

Soportes

Para evitar daños en el somier de láminas, compruebe que tenga **6 puntos de apoyo** en una cama individual antes de comenzar la instalación. Todos los somieres de láminas deben tener todos los soportes que se muestran en la imagen.

Capacidad máxima de peso

Este somier soporta un peso máximo de **150 kg** en la cama individual. No exceda este límite, ya que podría comprometer la seguridad del usuario y la integridad del producto.

Movimiento Seguro del Somier

Si es necesario mover el somier después del montaje, hágalo siempre con dos personas para evitar daños a la estructura y garantizar la seguridad. Levante el somier en lugar de arrastrarlo para proteger tanto la estructura de hierro y madera como el suelo.

FRANÇAIS

Veuillez lire attentivement les instructions avant de commencer l'assemblage. Un assemblage incorrect pourrait compromettre la sécurité et la durabilité du produit.

Supports

Pour éviter d'endommager le sommier à lattes, veuillez vérifier la présence de **6 points d'appui** sur un lit une place avant de commencer l'installation. Tous les sommiers à lattes doivent comporter tous les supports illustrés.

Charge maximale supportée

Ce sommier supporte un poids maximal de **150 kg** en format une place. Ne dépassez pas cette limite, car cela pourrait compromettre la sécurité de l'utilisateur et l'intégrité du produit.

Déplacement Sécurisé du Sommier

Si vous devez déplacer le sommier après l'assemblage, faites-le toujours à deux pour éviter d'endommager la structure et garantir la sécurité. Soulevez le sommier au lieu de le traîner afin de protéger la structure en fer et en bois ainsi que le sol.

ITALIANO

Si prega di leggere attentamente le istruzioni prima di iniziare il montaggio. Un montaggio scorretto potrebbe compromettere la sicurezza e la durata del prodotto.

Supporti

Per evitare danni alla rete a doghe, verificare che siano presenti **6 punti di supporto** in un letto singolo prima di iniziare l'installazione. Tutte le reti a doghe devono essere dotate di tutti i supporti come mostrato in figura.

Portata massima

Questa rete supporta un peso massimo di **150 kg** nella versione singola. Non superare questo limite, poiché potrebbe compromettere la sicurezza dell'utente e l'integrità del prodotto.

Spostamento Sicuro della Rete a Doghe

Se è necessario spostare la rete dopo il montaggio, fatelo sempre in due per evitare danni alla struttura e garantire la sicurezza. Sollevare la rete anziché trascinarla per proteggere sia la struttura in ferro e legno che il pavimento.

PORTUGUÊS

Por favor, leia atentamente as instruções antes de iniciar a montagem. Uma montagem incorrecta poderá comprometer a segurança e a durabilidade do produto.

Suportes

Para evitar danos na estrutura da cama de ripas, verifique se existem **6 pontos de apoio** numa cama individual antes de iniciar a instalação. Todas as estruturas de cama de ripas devem ter todos os suportes, conforme indicado na imagem.

Capacidade máxima de peso

Esta estrutura suporta um peso máximo de **150 kg** no tamanho individual. Não exceda este limite, pois pode comprometer a segurança do utilizador e a integridade do produto.

Movimentação Segura do Estrado

Se for necessário mover o estrado após a montagem, faça-o sempre com duas pessoas para evitar danos à estrutura e garantir a segurança. Levante o estrado em vez de o arrastar para proteger tanto a estrutura de ferro e madeira como o pavimento.

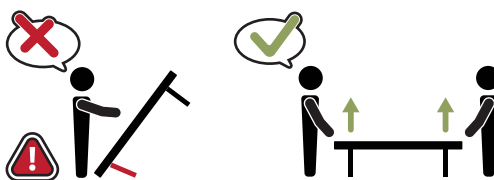

DEUTSCH**WICHTIGE SICHERHEITSHINWEISE****Sichere Montage**

- Der Zusammenbau dieses Lattenrost sollte von mindestens zwei Personen durchgeführt werden, um eine sichere Handhabung und feste Befestigung aller Teile zu gewährleisten.
- Halten Sie alle Teile außerhalb der Reichweite von Kindern und Haustieren, bis die Montage abgeschlossen ist.
- Montieren Sie den Rahmen auf einer flachen, sauberen Oberfläche, um Beschädigungen oder den Verlust von Teilen zu vermeiden. Seien Sie vorsichtig beim Umgang mit Eisen- und Holzteilen, da diese schwer oder scharfkantig sein können.

Kindersicherheit

- Lassen Sie Kinder während der Montage nicht auf dem Rahmen spielen oder klettern.
- Stellen Sie nach der Montage sicher, dass alle Schrauben fest angezogen sind, besonders an den Verbindungen zwischen Eisenrahmen und Holzlatten, um ein versehentliches Auseinanderfallen zu vermeiden.
- Überprüfen Sie regelmäßig alle Teile des Rahmens, um sicherzustellen, dass sie stabil und sicher befestigt sind.

Haustiersicherheit

- Halten Sie Haustiere während der Montage fern, um Verletzungen durch lose Teile oder Werkzeuge zu vermeiden.
- Verhindern Sie, dass Haustiere sich unter dem Rahmen verstecken, um die Haltbarkeit und Sicherheit des Produkts nicht zu gefährden.

Handhabung von Werkzeugen und Kleinteilen

- Einige Teile dieses Bausatzes, wie Schrauben und kleine Befestigungen, sind klein und können von Kindern oder Haustieren verschluckt werden. Halten Sie sie außer Reichweite, bis sie benötigt werden.
- Verwenden Sie nur die passenden oder im Bausatz enthaltenen Werkzeuge, um Beschädigungen der Eisen- und Holzteile zu vermeiden.

Beachtung angrenzender Flächen

- Vermeiden Sie die Installation des Rahmens in Bereichen mit hoher Luftfeuchtigkeit, da dies das Eisen und die Holzteile beschädigen kann.

MONTAGEANLEITUNG**Vorbereitung**

- Trennen Sie alle Teile und prüfen Sie, ob der Bausatz vollständig ist. Falls Teile fehlen, wenden Sie sich an den technischen Support, bevor Sie mit der Montage beginnen.

Montage

- Führen Sie den Aufbau mit Hilfe einer zweiten Person durch und folgen Sie den Anweisungen in jedem Schritt genau. Konsultieren Sie die bebilderte Anleitung für weitere Hinweise.

Befestigung

- Achten Sie beim Anbringen des Eisenrahmens darauf, alle Schrauben fest anzuziehen, besonders an den Verbindungen der Holzlatten.

Endkontrolle

- Überprüfen Sie nach der Montage, ob alle Teile fest angezogen sind, um die Sicherheit und Stabilität des Rahmens zu gewährleisten.

Pflege und Wartung

- Reinigung des Eisenrahmens und der Holzlatten: Mit einem trockenen oder leicht feuchten Tuch abwischen, keine scheuernden Reinigungsmittel verwenden.
- Regelmäßige Kontrolle: Überprüfen Sie regelmäßig die Schrauben und Verbindungen und ziehen Sie sie bei Bedarf fest.
- Aufbewahrung von Ersatzteilen: Bewahren Sie die mitgelieferten Ersatzteile und Werkzeuge an einem sicheren Ort für zukünftige Wartungen oder Demontagen auf.

WARNUNG

Die Nichteinhaltung dieser Sicherheitshinweise kann zu Unfällen oder Sach- und Personenschäden führen. Der Hersteller haftet nicht für Vorfälle, die durch unsachgemäße Montage oder falsche Handhabung verursacht werden.

ENGLISH**IMPORTANT SAFETY WARNINGS****Safe Assembly**

- Assembly of this slat bed frame should be carried out by at least two people to ensure all parts are handled safely and correctly secured.
- Keep all parts out of the reach of children and pets until assembly is complete.
- Assemble on a flat, clean surface to prevent parts from being damaged or lost. Take care when handling the iron and wood parts, as they may be heavy or have sharp edges.

Child Safety

- Do not allow children to play on or climb on the frame during assembly.
- After assembly, ensure that all screws are tightly fastened, especially at the joints between the iron structure and wooden slats, to avoid accidental disassembly.
- Regularly inspect all parts of the frame to ensure they remain stable and securely fastened.

Pet Safety

- Keep pets away during assembly to prevent injuries from loose parts or tools.
- Prevent pets from hiding under the frame to avoid compromising product durability and safety.

Handling Tools and Small Parts

- Some parts of this kit, such as screws and small fittings, are small and can be swallowed by children or pets. Keep them out of reach until needed.
- Use only the appropriate tools or those provided in the kit to avoid damaging the iron and wooden parts.

Attention to Nearby Surfaces

- Avoid installing the frame in areas with excessive humidity, as this can damage the iron and wood parts.

ASSEMBLY INSTRUCTIONS**Preparation**

- Separate all parts and confirm the kit is complete. If any parts are missing, contact technical support before starting assembly.

Assembly

- Carry out the assembly with the assistance of another person and follow each step carefully. Consult the illustrated guide for guidance.

Securing

- When installing the iron frame, make sure to tighten all screws well, and especially the fittings at the wooden slat joints.

Final Check

- After assembly, ensure that all parts are tightly fastened to guarantee the frame is safe and stable for use.

Maintenance and Care

- Cleaning the Iron Frame and Wooden Slats: Wipe with a dry or slightly damp cloth, avoiding abrasive cleaning products.
- Regular Inspection: Periodically check screws and joints, tightening them as needed.
- Storage of Spare Parts: Store the supplied spare parts and tools in a safe place for future maintenance or disassembly.

WARNING

Failure to comply with these safety instructions may result in accidents, material or personal injury. The manufacturer is not responsible for incidents resulting from incorrect assembly or improper handling.

ESPAÑOL**ADVERTENCIAS IMPORTANTES DE SEGURIDAD****Montaje Seguro**

- El montaje de este somier debe realizarse con al menos dos personas para asegurar que todas las piezas se manipulen de manera segura y se fijen correctamente.
- Mantenga todas las piezas fuera del alcance de los niños y las mascotas hasta que el montaje esté completo.
- Monte sobre una superficie plana y limpia para evitar que las piezas se dañen o se pierdan. Tenga cuidado al manipular las partes de hierro y madera, ya que pueden ser pesadas o tener bordes afilados.

Seguridad Infantil

- No permita que los niños jueguen o se suban al somier durante el montaje.
- Después del montaje, asegúrese de que todos los tornillos estén firmemente apretados, especialmente en las uniones entre la estructura de hierro y las láminas de madera, para evitar el riesgo de desmontaje accidental.
- Inspeccione regularmente todas las partes del somier para garantizar que sean estables y estén bien fijadas.

Protección de Mascotas

- Mantenga a las mascotas alejadas durante el montaje para evitar lesiones por piezas sueltas o herramientas.
- Evite que las mascotas se escondan debajo del somier para no comprometer la durabilidad del producto ni la seguridad.

Manejo de Herramientas y Piezas Pequeñas

- Algunas piezas de este kit, como tornillos y pequeños encajes, son de tamaño reducido y pueden ser ingeridas por niños o mascotas. Manténgalas fuera de su alcance hasta el momento de usarlas.
- Utilice únicamente las herramientas adecuadas o las incluidas en el kit para evitar daños a las partes de hierro y madera.

Atención a Superficies Cercanas

- Evite instalar el somier en lugares con humedad excesiva, ya que esto podría dañar las piezas de hierro y madera.

INSTRUCCIONES DE MONTAJE**Preparación**

- Separe todas las piezas y confirme que el kit está completo. Si falta alguna pieza, contacte con el soporte técnico antes de iniciar el montaje.

Montaje

- Realice el montaje con la ayuda de otra persona y siga cuidadosamente cada paso. Consulte la guía ilustrada para obtener orientación.

Fijación

- Al instalar la estructura de hierro, asegúrese de apretar bien todos los tornillos, especialmente en las zonas de unión con las láminas de madera.

Verificación Final

- Después del montaje, confirme que todas las piezas estén firmemente apretadas para garantizar que el somier sea seguro y estable para su uso.

Mantenimiento y Cuidados

- Limpieza de la Estructura de Hierro y las Láminas de Madera: Limpie con un paño seco o ligeramente húmedo, evitando productos de limpieza abrasivos.
- Inspección Regular: Verifique periódicamente los tornillos y las uniones, apretándolos cuando sea necesario.
- Almacenamiento de Piezas de Repuesto: Guarde las piezas y herramientas suministradas en un lugar seguro para futuras revisiones o desmontajes.

ADVERTENCIA

El incumplimiento de estas instrucciones de seguridad puede resultar en accidentes o daños materiales y personales. El fabricante no se hace responsable de los incidentes derivados de un montaje o manejo incorrecto.

FRANÇAIS

AVERTISSEMENTS IMPORTANTS DE SÉCURITÉ

Montage Sécurisé

- Le montage de ce sommier doit être effectué par au moins deux personnes afin de garantir que toutes les pièces soient manipulées en toute sécurité et correctement fixées.
- Gardez toutes les pièces hors de portée des enfants et des animaux domestiques jusqu'à ce que le montage soit terminé.
- Assemblez le sommier sur une surface plane et propre pour éviter d'endommager ou de perdre des pièces. Faites attention en manipulant les pièces en fer et en bois, car elles peuvent être lourdes ou avoir des bords tranchants.

Sécurité des Enfants

- Ne laissez pas les enfants jouer ou grimper sur le sommier pendant le montage.
- Après l'assemblage, assurez-vous que toutes les vis sont bien serrées, notamment aux jonctions entre la structure métallique et les lattes en bois, afin d'éviter tout risque de démontage accidentel.
- Vérifiez régulièrement toutes les parties du sommier pour garantir qu'elles sont stables et bien fixées.

Protection des Animaux Domestiques

- Tenez les animaux domestiques éloignés pendant le montage pour éviter les blessures causées par des pièces lâches ou des outils.
- Empêchez les animaux de se cacher sous le sommier pour ne pas compromettre la durabilité du produit et la sécurité.

Maniement des Outils et des Petites Pièces

- Certaines pièces de ce kit, comme les vis et les petits raccords, sont de petite taille et peuvent être avalées par les enfants ou les animaux. Gardez-les hors de leur portée jusqu'au moment de les utiliser.
- Utilisez uniquement les outils fournis ou appropriés pour éviter d'endommager les parties en fer et en bois.

Attention aux Surfaces Proches

- Évitez d'installer le sommier dans des endroits très humides, car cela pourrait endommager le fer et les parties en bois.

INSTRUCTIONS D'ASSEMBLAGE

Préparation

- Séparez toutes les pièces et assurez-vous que le kit est complet. Si une pièce manque, contactez l'assistance technique avant de commencer.

Montage

- Réalisez le montage avec l'aide d'une autre personne et suivez attentivement chaque étape. Consultez le guide illustré pour des instructions visuelles.

Fixation

- Lors de l'installation de la structure en fer, assurez-vous que toutes les vis sont bien serrées, notamment aux points de jonction avec les lattes en bois.

Vérification Finale

- Une fois le montage terminé, assurez-vous que toutes les pièces sont bien fixées pour garantir que le sommier est sûr et stable.

Entretien et Soins

- Nettoyage de la Structure en Fer et des Lattes en Bois: Nettoyez avec un chiffon sec ou légèrement humide en évitant les produits abrasifs.
- Inspection Régulière: Vérifiez périodiquement les vis et les jonctions, en les resserrant si nécessaire.
- Rangement des Pièces de Rechange: Rangez les pièces et les outils fournis dans un endroit sûr pour des entretiens futurs ou en cas de démontage.

ATTENTION

Le non-respect de ces instructions de sécurité pourrait entraîner des accidents, des dommages matériels ou des blessures. Le fabricant décline toute responsabilité en cas d'incidents résultant d'un montage incorrect ou d'une mauvaise manipulation.

ITALIANO

AVVERTENZE IMPORTANTI DI SICUREZZA

Montaggio Sicuro

- Il montaggio di questa rete a doghe deve essere effettuato da almeno due persone per garantire che tutte le parti siano maneggiate in sicurezza e fissate correttamente.
- Tenere tutte le parti fuori dalla portata dei bambini e degli animali domestici fino a quando il montaggio non è completato.
- Montare la rete su una superficie piana e pulita per evitare che le parti si danneggino o si perdano. Fare attenzione a maneggiare le parti in ferro e legno, poiché potrebbero essere pesanti o avere bordi affilati.

Sicurezza dei Bambini

- Non permettere ai bambini di giocare o salire sulla rete a doghe durante il montaggio.
- Dopo il montaggio, assicurarsi che tutte le viti siano ben strette, specialmente nelle giunzioni tra la struttura in ferro e le doghe in legno, per evitare il rischio di smontaggio accidentale.
- Ispezionare regolarmente tutte le parti della rete per garantire che siano stabili e ben fissate.

Protezione degli Animali Domestici

- Tenere gli animali domestici lontani durante il montaggio per evitare ferite causate da parti sciolte o attrezzi. Impedire agli animali di nascondersi sotto la rete a doghe per non compromettere la durata del prodotto e la sicurezza.

Uso degli Attrezzi e delle Parti Piccole

- Alcune parti di questo kit, come le viti e i piccoli raccordi, sono di dimensioni ridotte e potrebbero essere ingerite da bambini o animali. Tenetele fuori dalla portata fino al momento dell'uso.
- Utilizzare solo gli attrezzi forniti o appropriati per evitare di danneggiare le parti in ferro e legno.

Attenzione alle Superfici Vicine

- Evitare di installare la rete a doghe in aree con umidità eccessiva, poiché ciò potrebbe danneggiare le parti in ferro e legno.

ISTRUZIONI DI MONTAGGIO

Preparazione

- Separare tutte le parti e assicurarsi che il kit sia completo. In caso di parti mancanti, contattare l'assistenza tecnica prima di iniziare.

Montaggio

- Procedere al montaggio con l'aiuto di un'altra persona e seguire attentamente ogni passaggio. Consultare la guida illustrata per indicazioni.

Fissaggio

- Quando si installa la struttura in ferro, assicurarsi di stringere bene tutte le viti, in particolare nei punti di giunzione con le doghe in legno.

Verifica Finale

- Dopo il montaggio, assicurarsi che tutte le parti siano ben fissate per garantire che la rete a doghe sia sicura e stabile.

Manutenzione e Cura

- Pulizia della Struttura in Ferro e delle Doghe in Legno: Pulire con un panno asciutto o leggermente umido, evitando prodotti abrasivi.
- Ispezione Regolare: Controllare periodicamente le viti e le giunzioni, stringendole se necessario.
- Conservazione dei Pezzi di Ricambio: Conservare le parti e gli attrezzi forniti in un luogo sicuro per future manutenzioni o smontaggi.

ATTENZIONE

La mancata osservanza di queste istruzioni di sicurezza potrebbe causare incidenti, danni materiali o lesioni personali. Il produttore non è responsabile per incidenti derivanti da un montaggio o un utilizzo scorretto.

PORTUGUÊS

AVISOS IMPORTANTES DE SEGURANÇA

Montagem Segura

- A montagem deste estrado deve ser realizada por pelo menos duas pessoas para garantir que todas as peças sejam manuseadas com segurança e corretamente fixadas.
- Mantenha todas as peças fora do alcance de crianças e animais domésticos até que a montagem esteja concluída.
- Monte sobre uma superfície plana e limpa para evitar que peças se danifiquem ou se percam. Tenha cuidado ao manusear as partes de ferro e madeira, pois podem ser pesadas ou ter arestas afiadas.

Segurança Infantil

- Não permita que crianças brinquem ou subam no estrado durante a montagem.
- Após a montagem, confirme que todos os parafusos estão firmemente apertados, especialmente nas junções entre a estrutura de ferro e as ripas de madeira, para evitar riscos de desmontagem acidental.
- Inspeção regularmente todas as partes do estrado para se assegurar de que estão estáveis e bem fixas.

Proteção de Animais Domésticos

- Durante a montagem, mantenha os animais domésticos afastados para evitar ferimentos causados por peças soltas ou ferramentas.
- Evite que os animais se escondam debaixo do estrado, para não comprometer a durabilidade do produto nem a segurança.

Manuseamento de Ferramentas e Peças Pequenas

- Algumas peças deste kit, como parafusos e pequenos encaixes, são de tamanho reduzido e podem ser engolidas por crianças ou animais. Mantenha-as fora do alcance até ao momento de as utilizar.
- Utilize apenas as ferramentas adequadas ou as fornecidas no kit para evitar danos às partes de ferro e madeira.

Atenção a Superfícies Próximas

- Evite instalar o estrado em locais com humidade excessiva, pois isso poderá danificar o ferro e as partes de madeira.

INSTRUÇÕES DE MONTAGEM

Preparação

- Separe todas as peças e confirme que o kit está completo. Se faltar alguma peça, contacte o suporte técnico antes de iniciar a montagem.

Montagem

- Realize a montagem com o auxílio de outra pessoa e siga atentamente as instruções de cada etapa. Consulte o guia ilustrado para orientação.

Fixação

- Ao instalar a estrutura de ferro, assegure-se de apertar bem todos os parafusos, especialmente nas zonas de encaixe das ripas de madeira.

Verificação Final

- Após a montagem, confirme que todas as peças estão firmemente apertadas para garantir que o estrado está seguro e estável para uso.

Manutenção e Cuidados

- Limpeza da Estrutura de Ferro e Ripas de Madeira: Limpe com um pano seco ou ligeiramente húmido, evitando produtos de limpeza abrasivos.
- Inspeção Regular: Verifique periodicamente os parafusos e junções, apertando-os quando necessário.
- Armazenamento de Peças Extras: Guarde as peças e ferramentas fornecidas em local seguro para futuras manutenções ou desmontagens.

ATENÇÃO

O não cumprimento destas instruções de segurança poderá resultar em acidentes, danos materiais ou pessoais. O fabricante não se responsabiliza por incidentes resultantes de montagem ou manuseamento incorrecto.

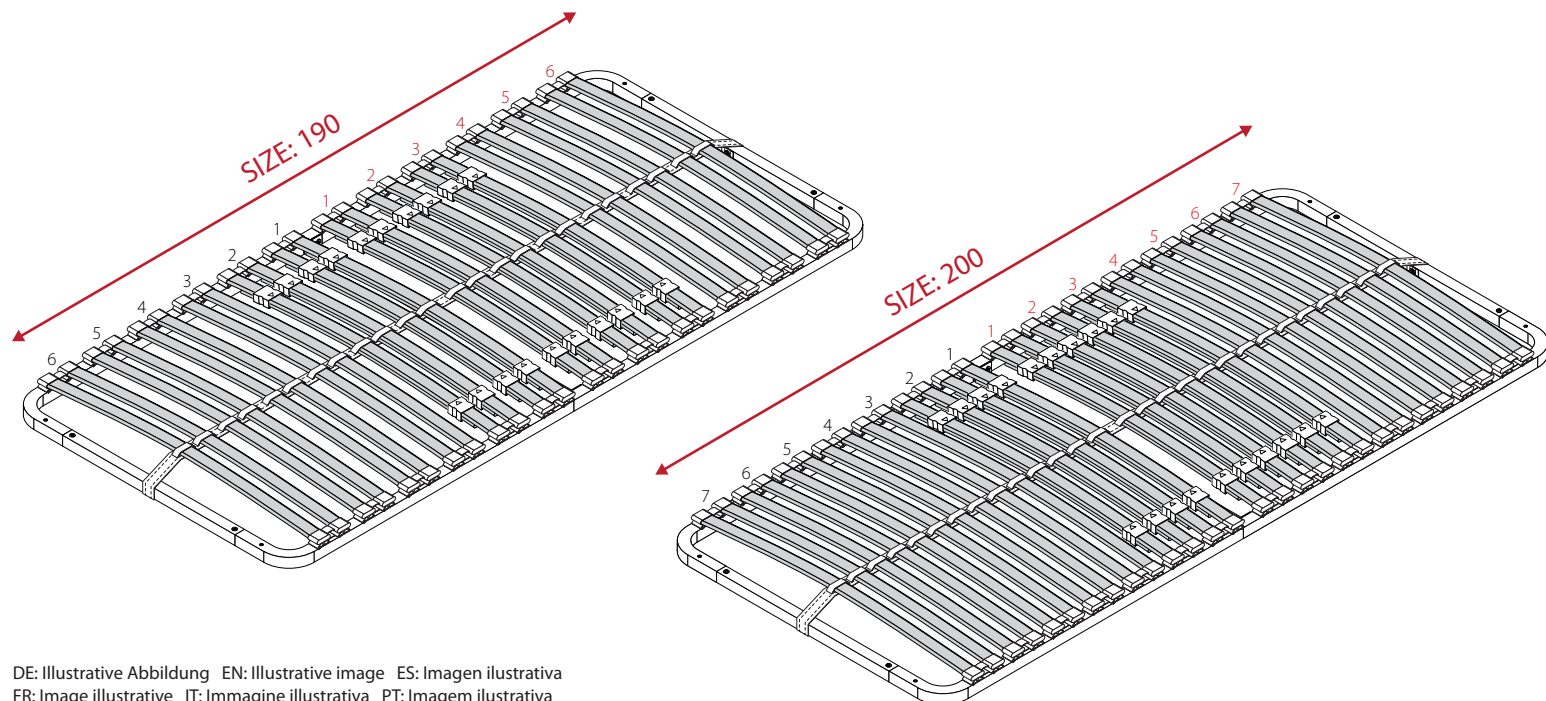
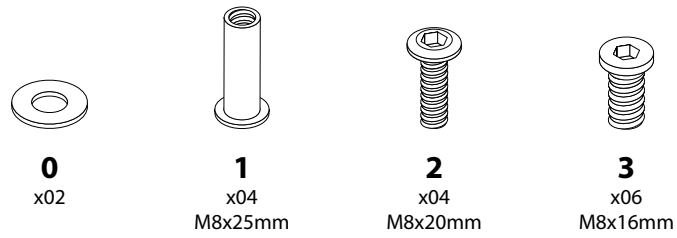
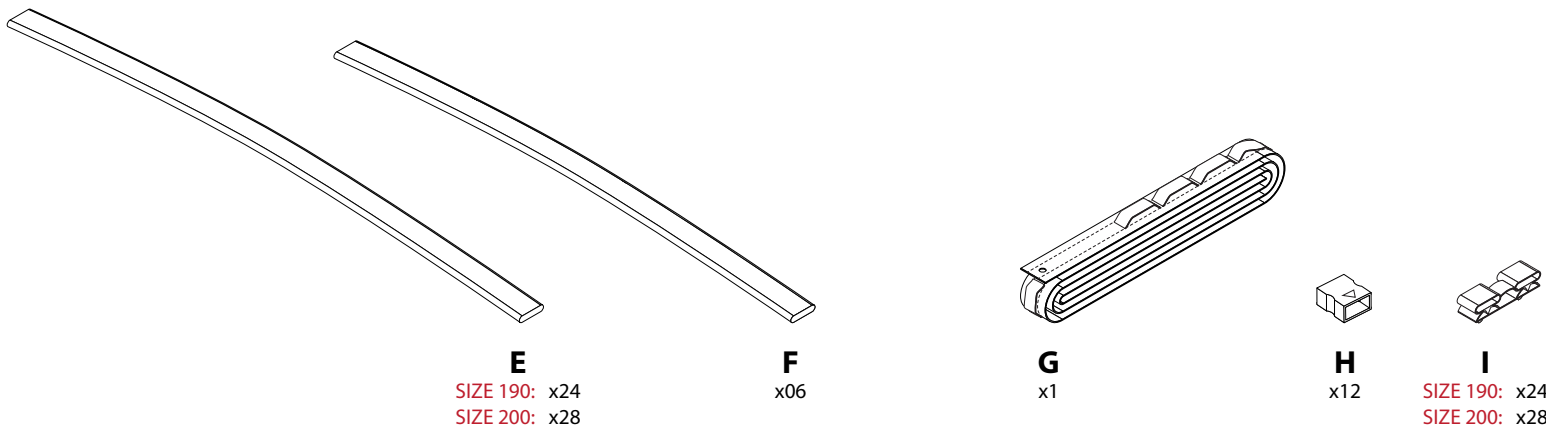
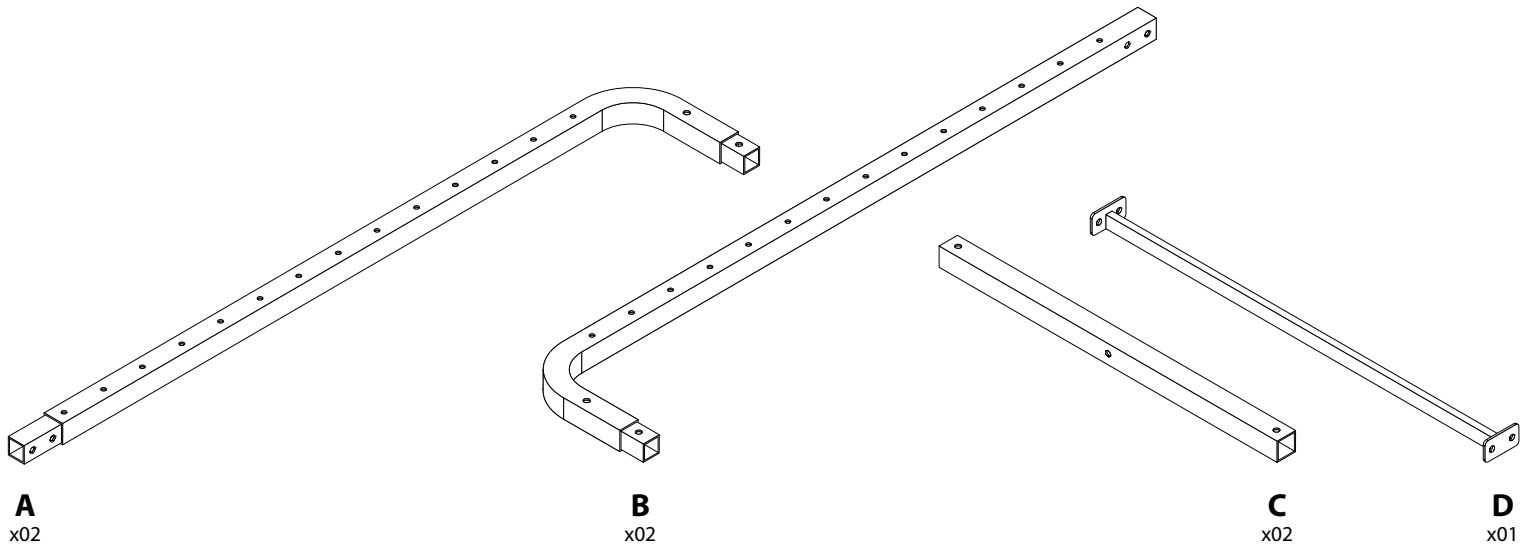

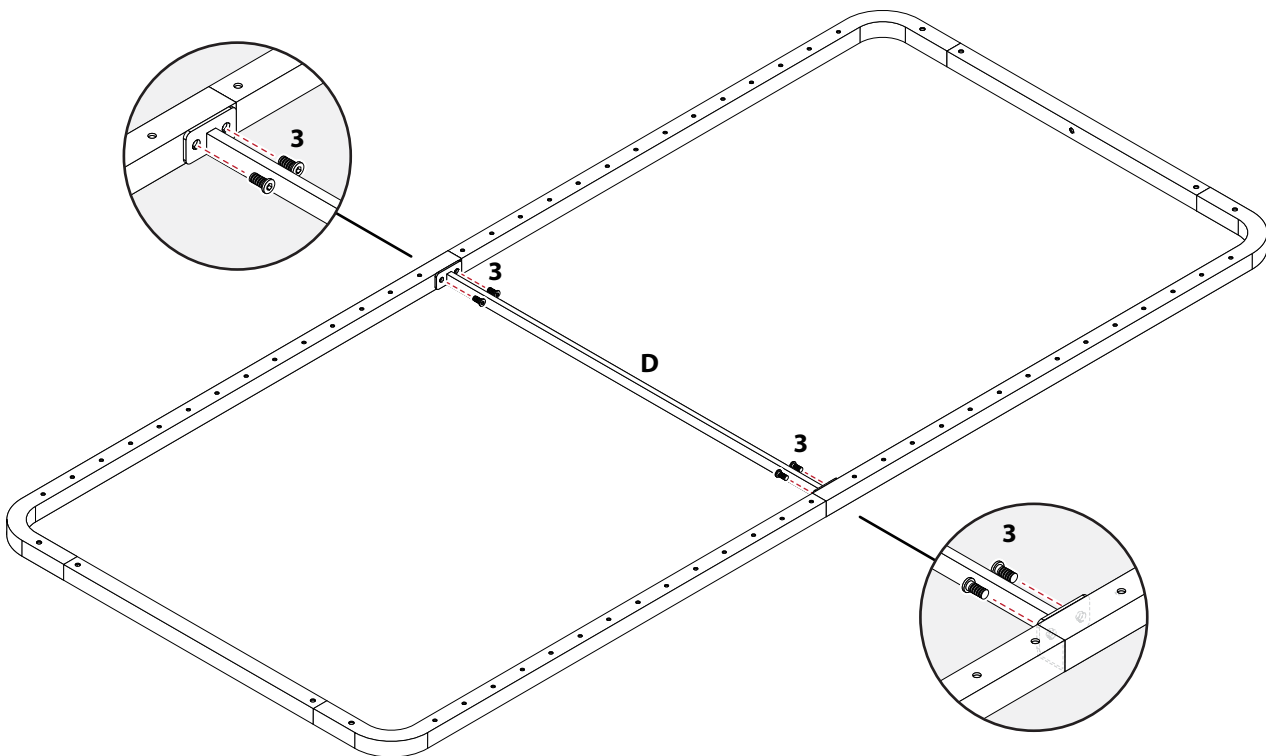
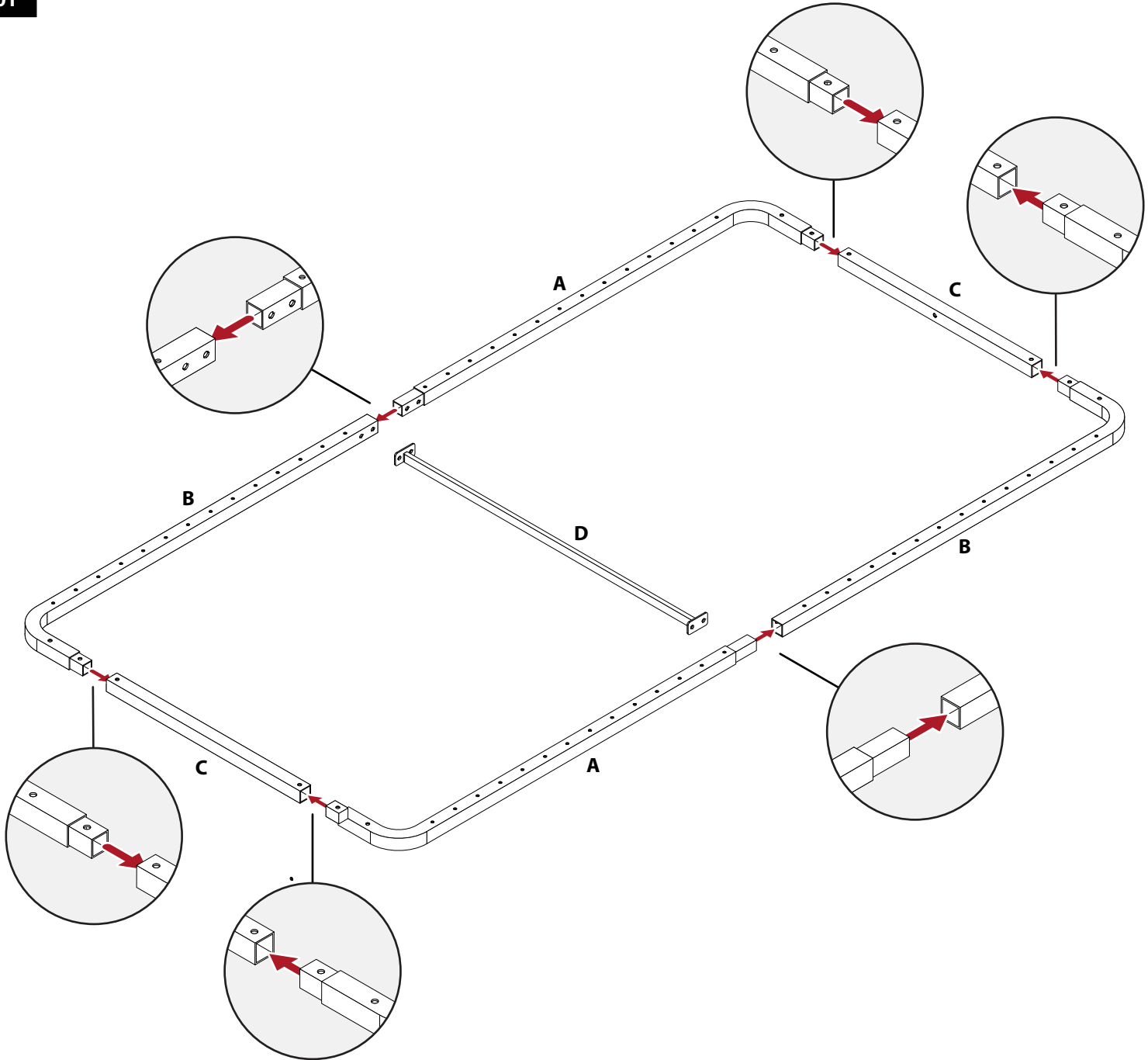

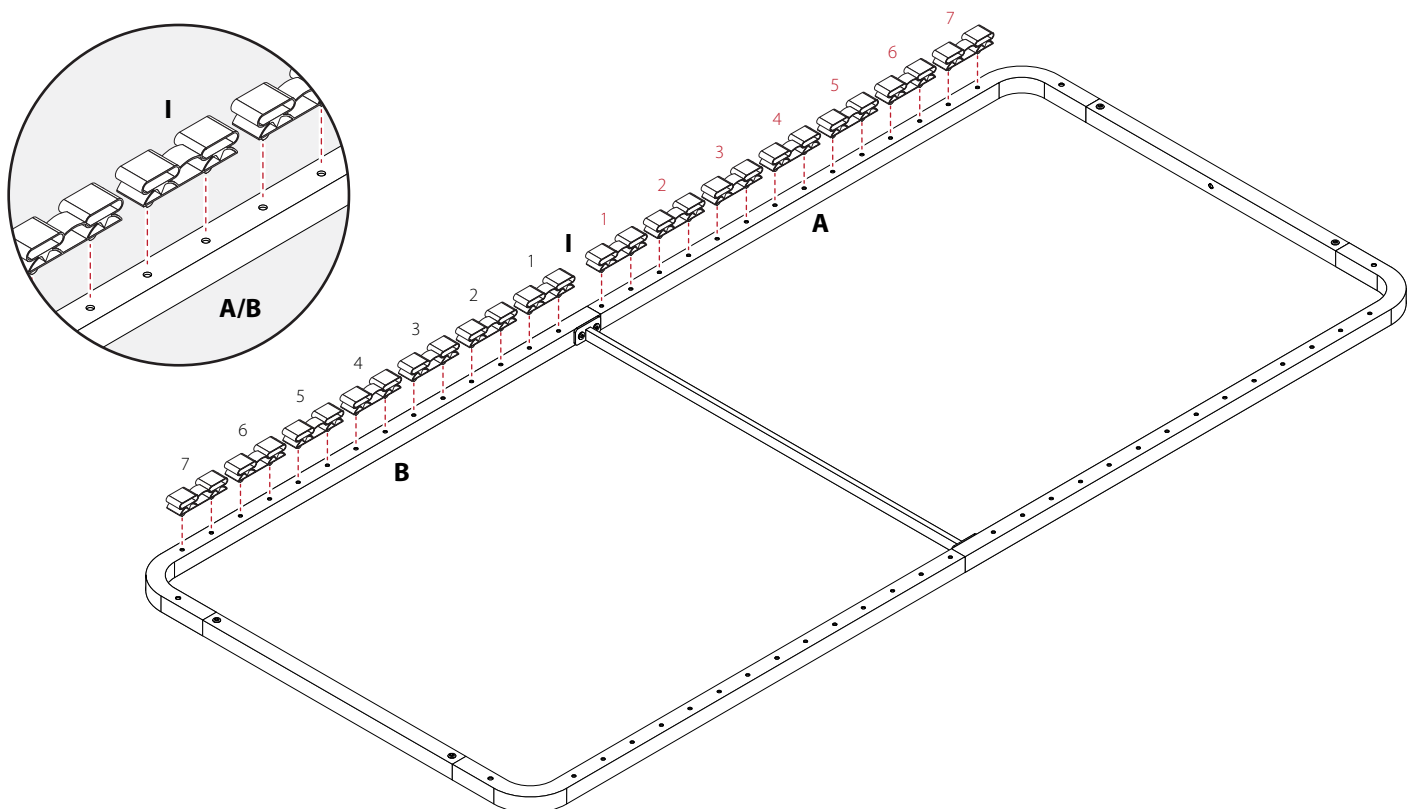
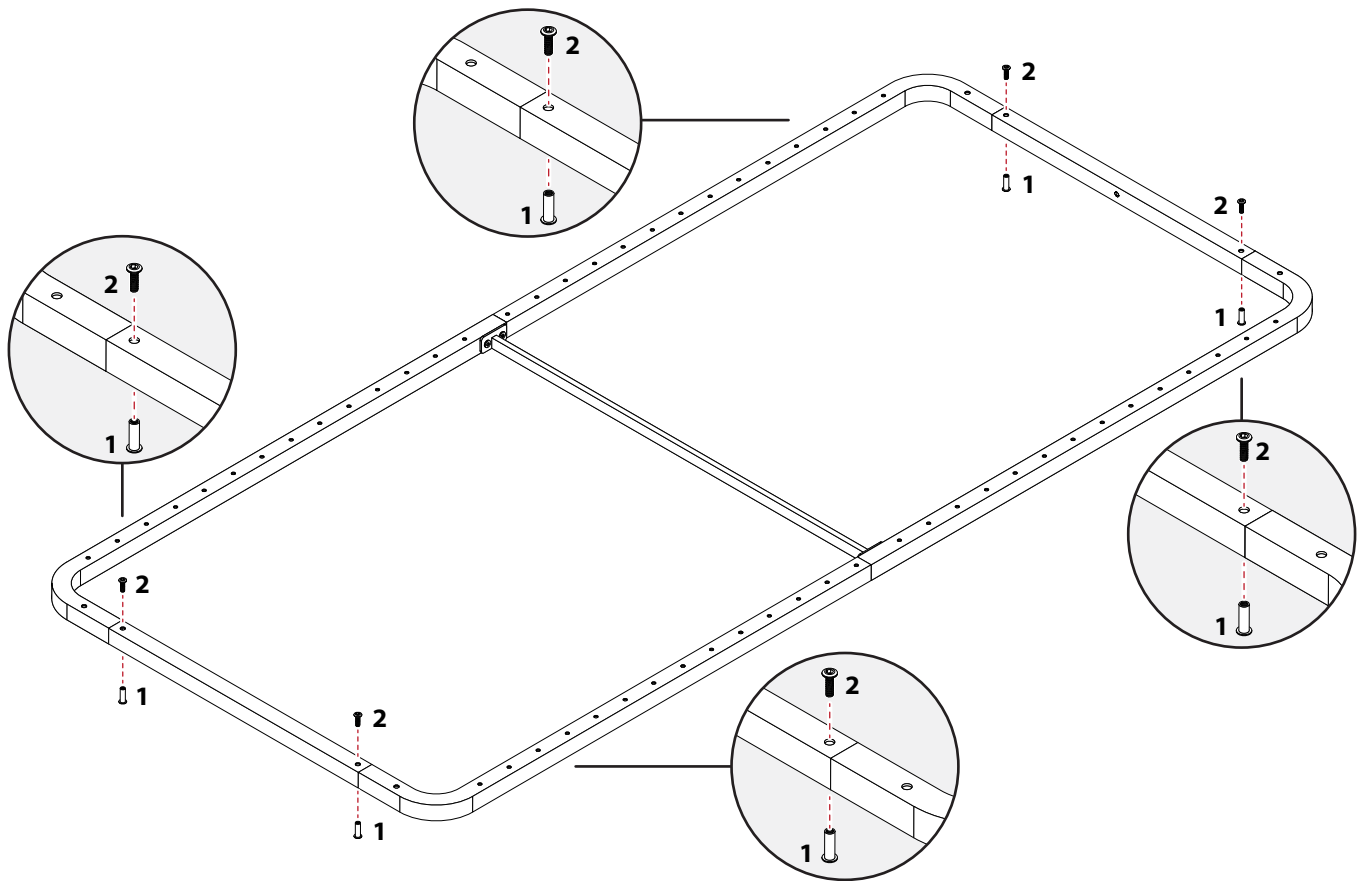

05

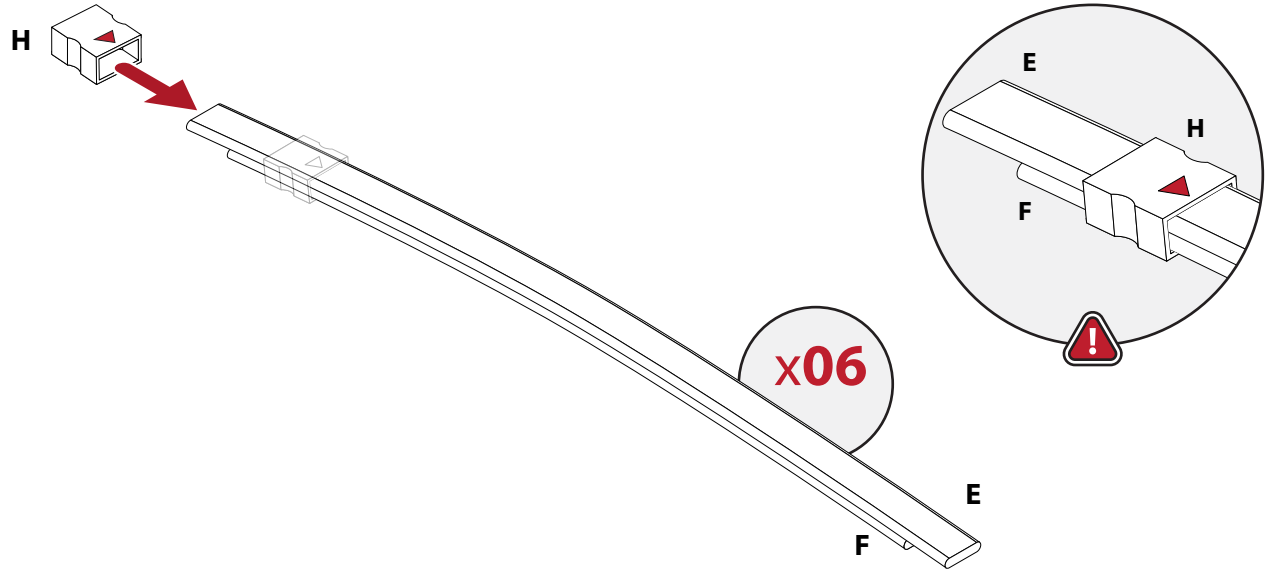

06

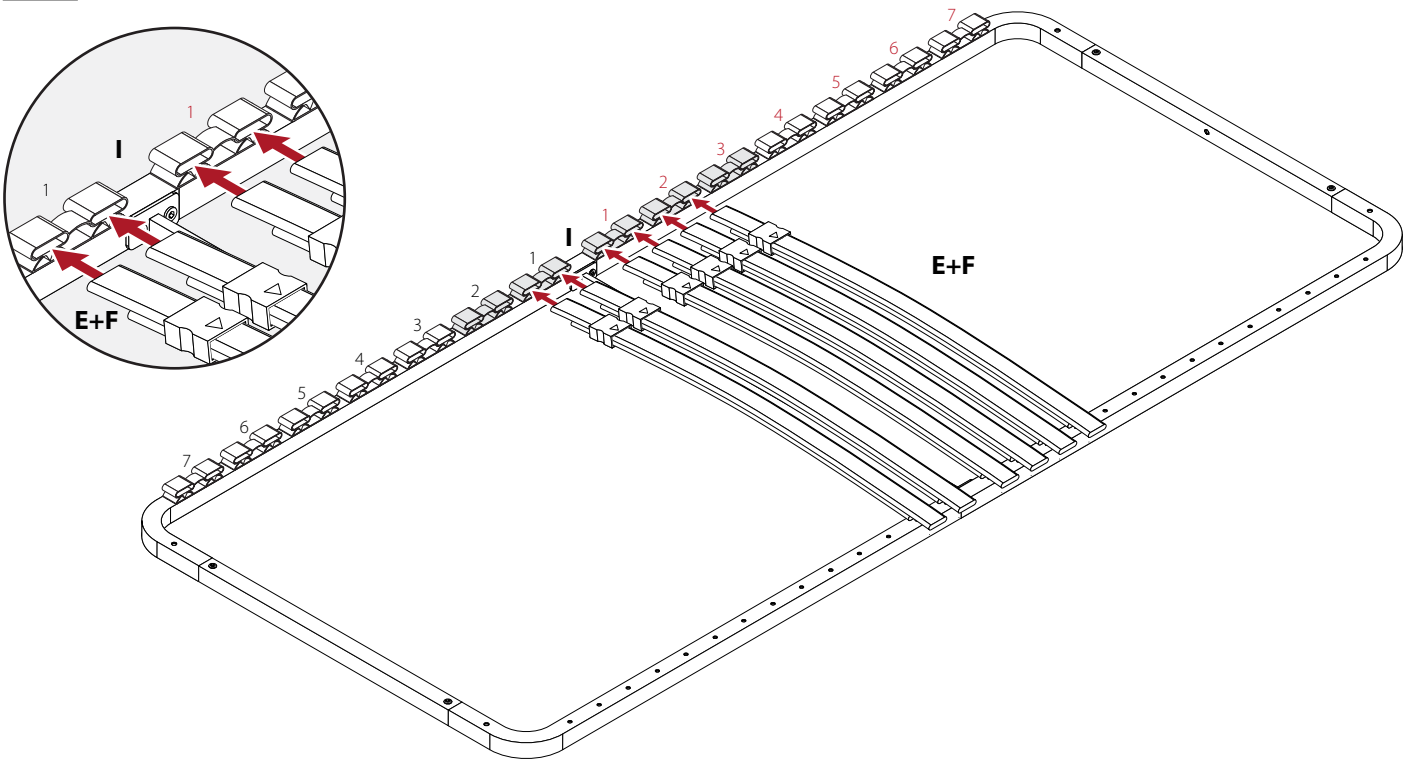

07

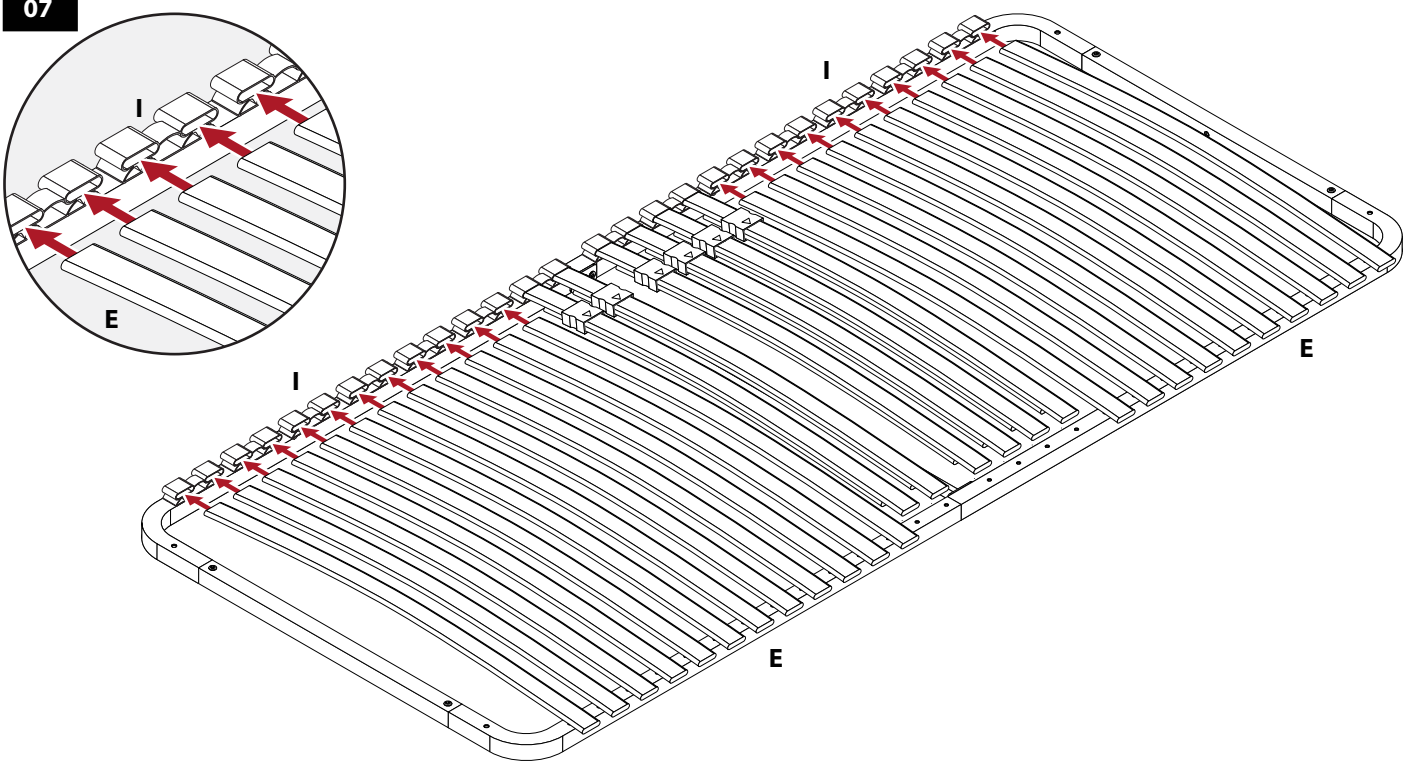

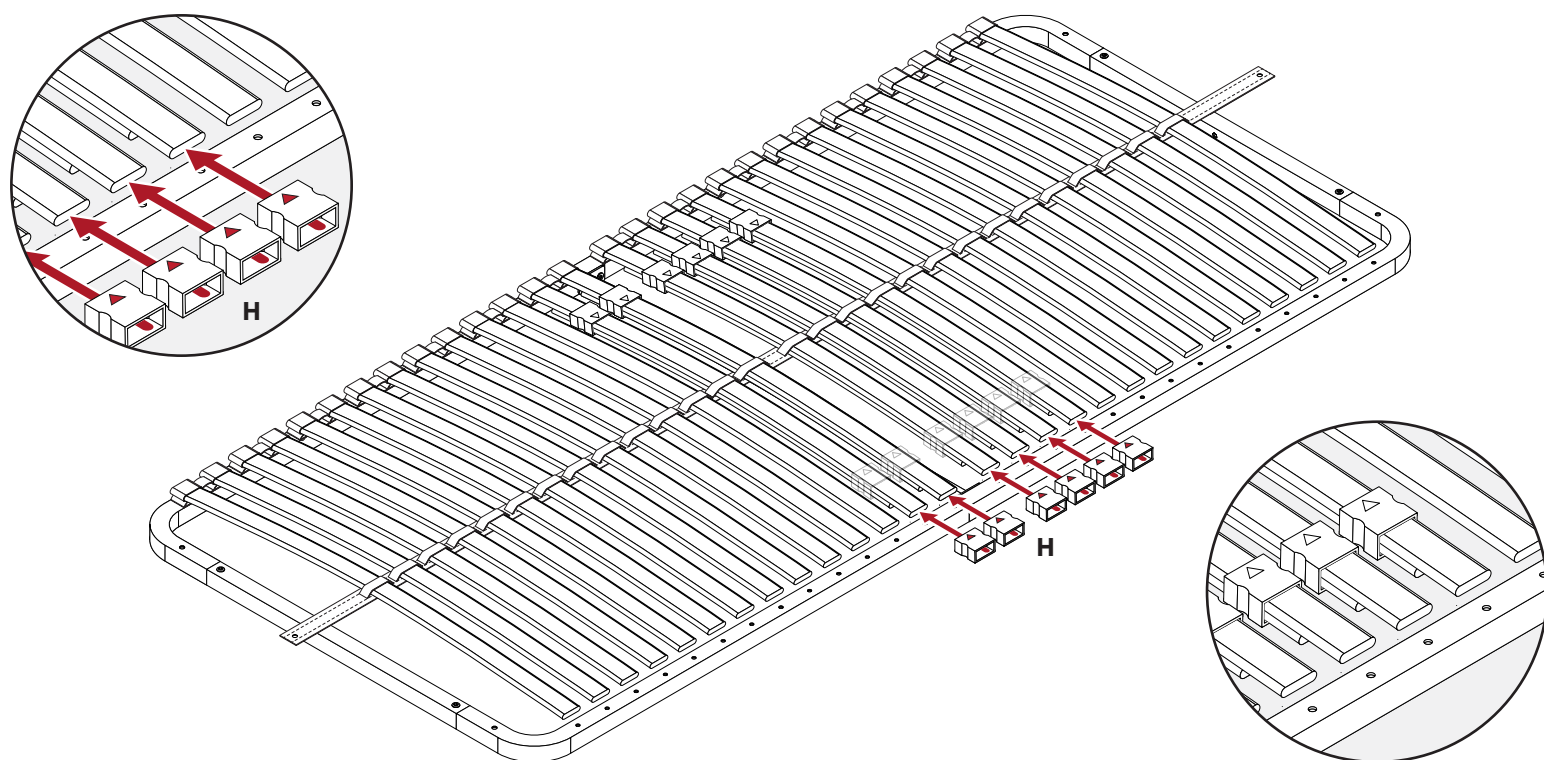
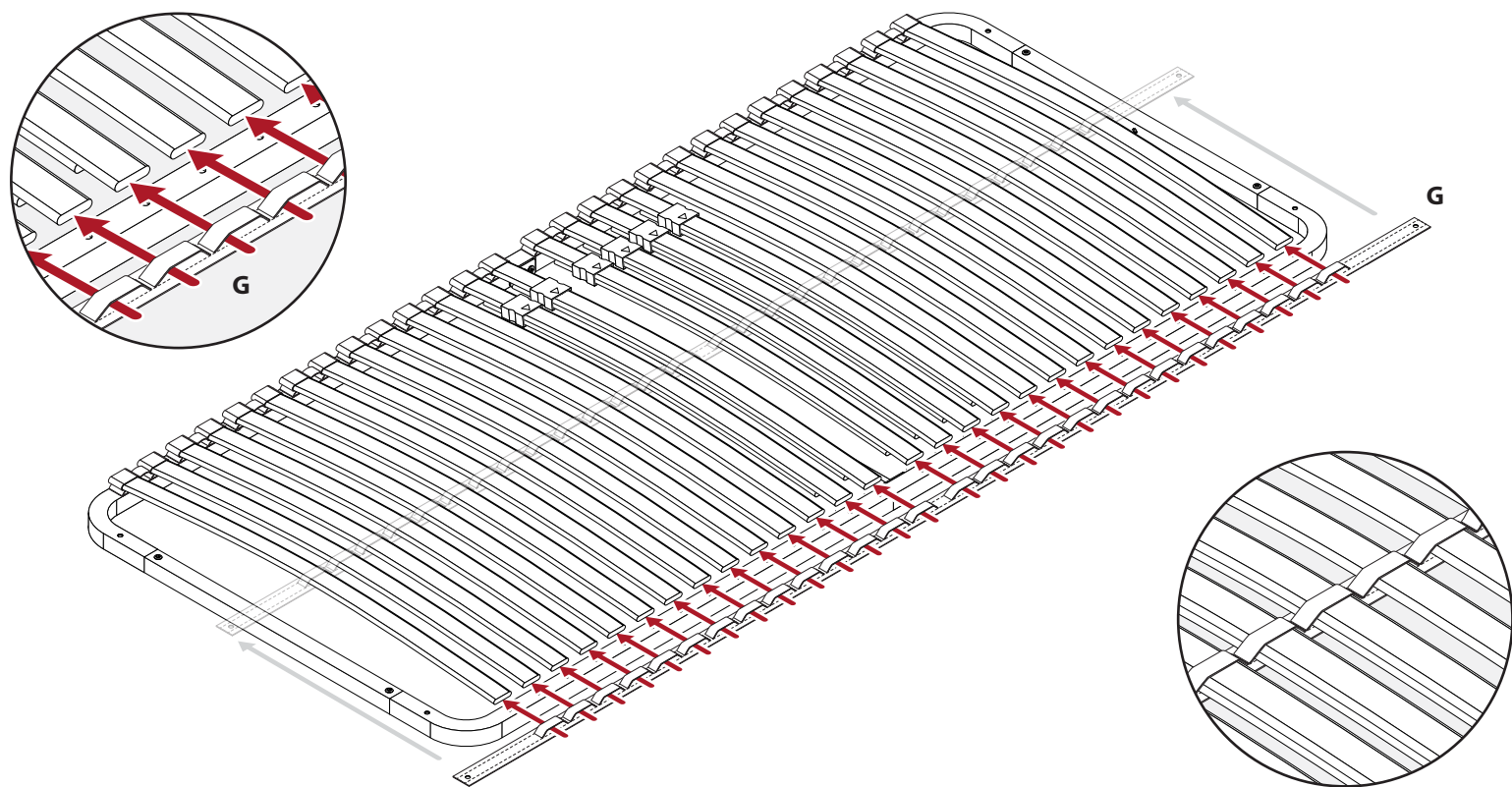

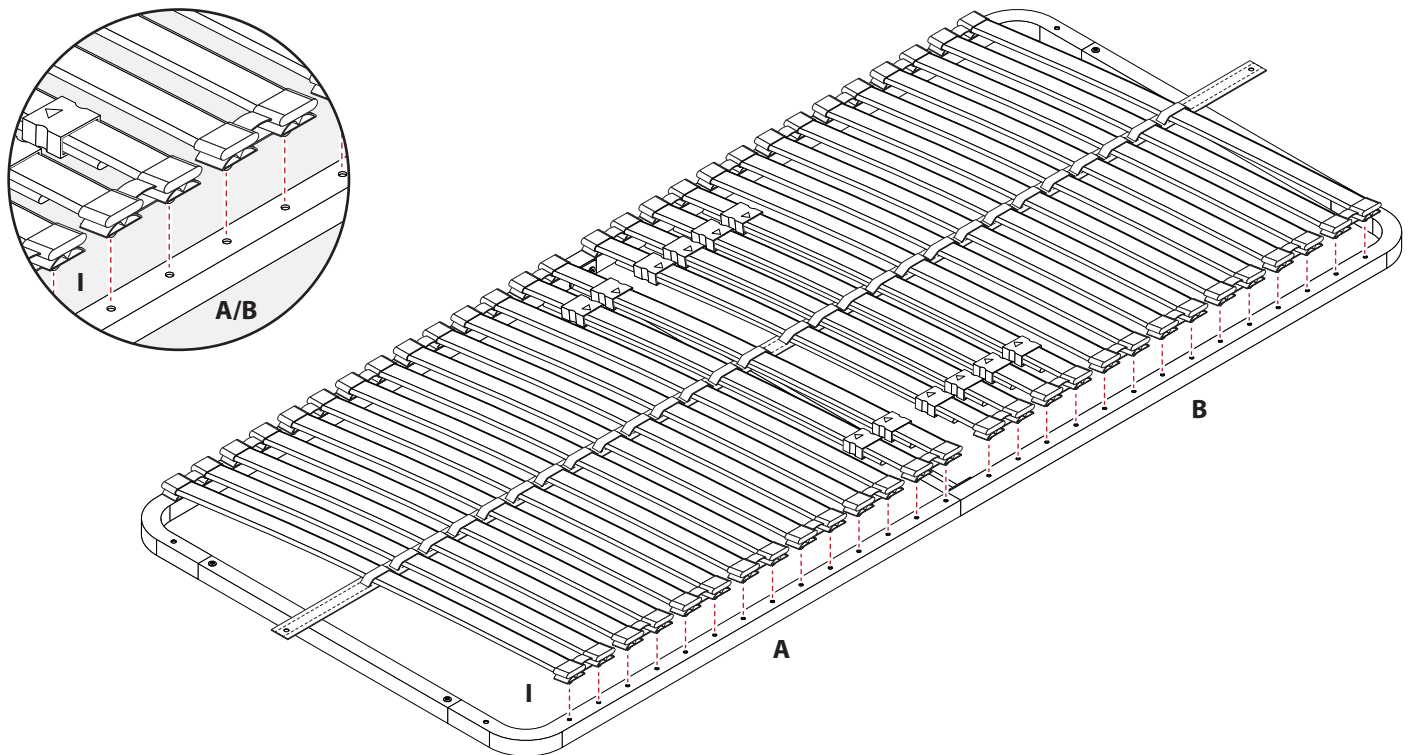
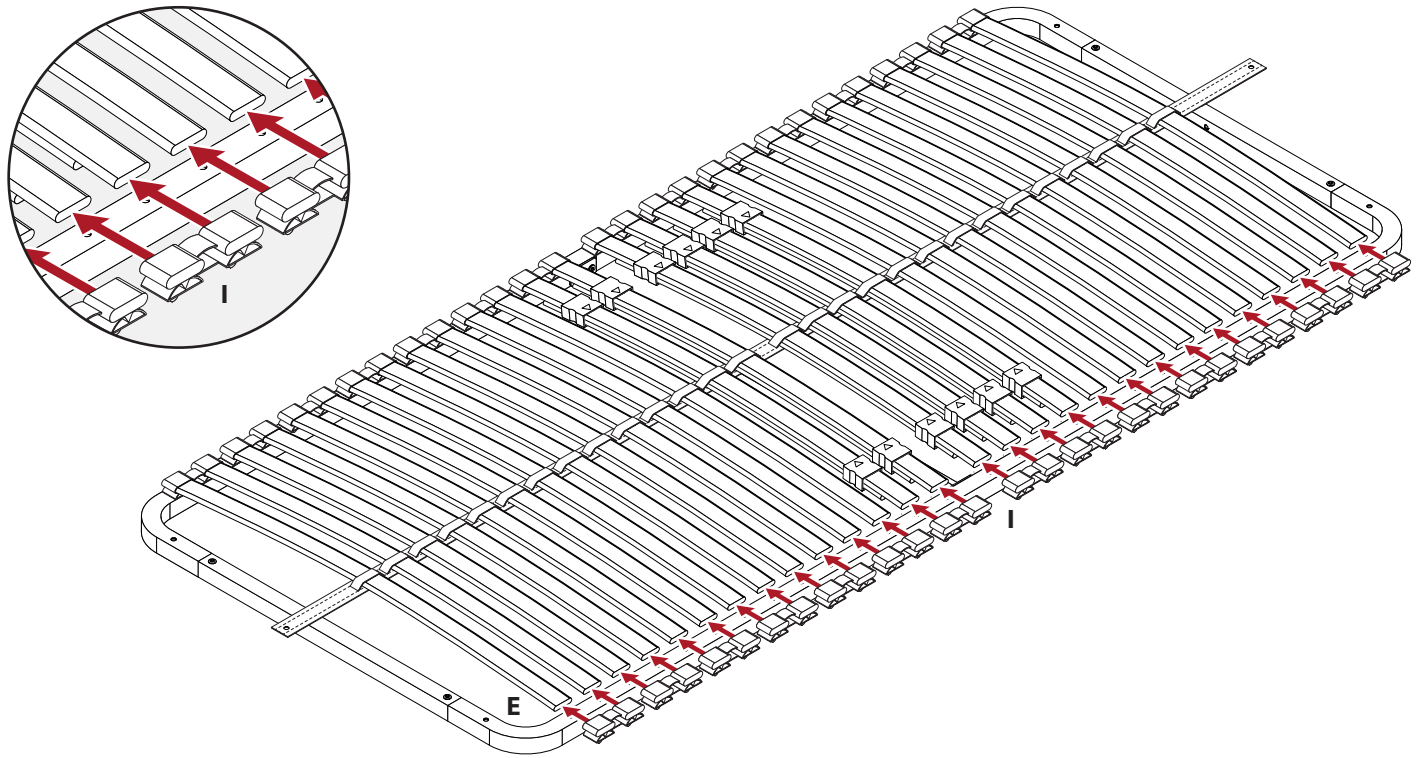

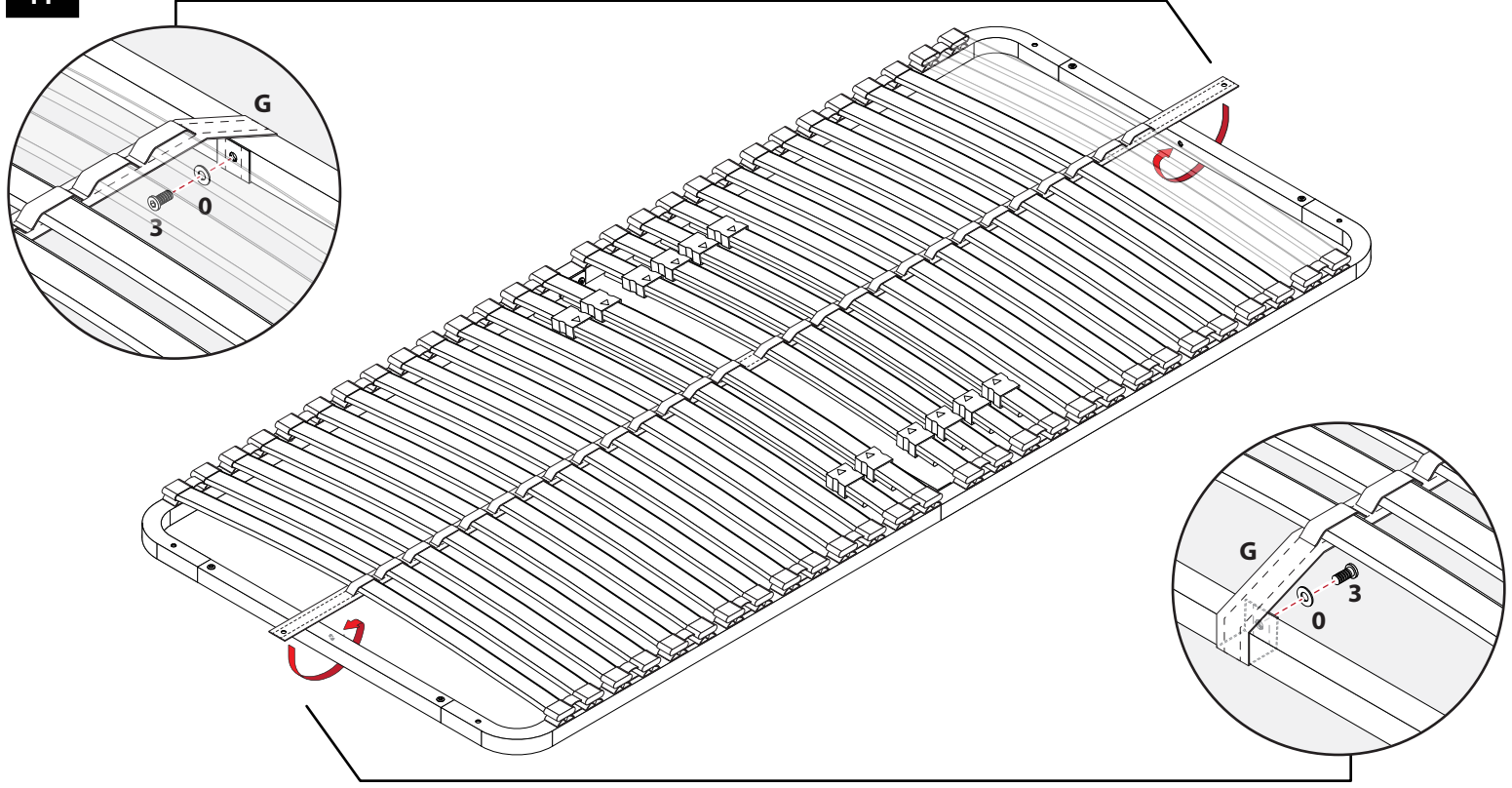



i-flair.de

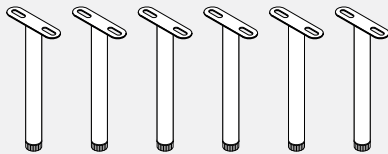

Kaufen Sie zusätzliche Stützen
Buy extra supports
Comprar soportes adicionales
Achetez des supports supplémentaires
Acquista supporti extra
Compre suportes adicionais

